

**IDÉO**  
EQUIPEMENTS

**La Fiche**

**TECH  
NIQUE**

14 rue du 19 mars 1962 - ZA des Cosses - 86170 AVANTON  
05 49 46 50 86 - [info@ideo-equipements.fr](mailto:info@ideo-equipements.fr)

# Banc MUNICH Réf. : 010026



Assise et dossier : 7 lames 45 mm X 90 mm en pin traité autoclave classe 4  
Piètement : acier ép. 8 mm thermolaqué ral 7036  
Gravure d'un logo sur les accoudoirs  
Encombrement L2000 x P650 mm  
Hauteur d'assise 500 mm trous pour fixation au sol Ø 13 mm  
Livré monté

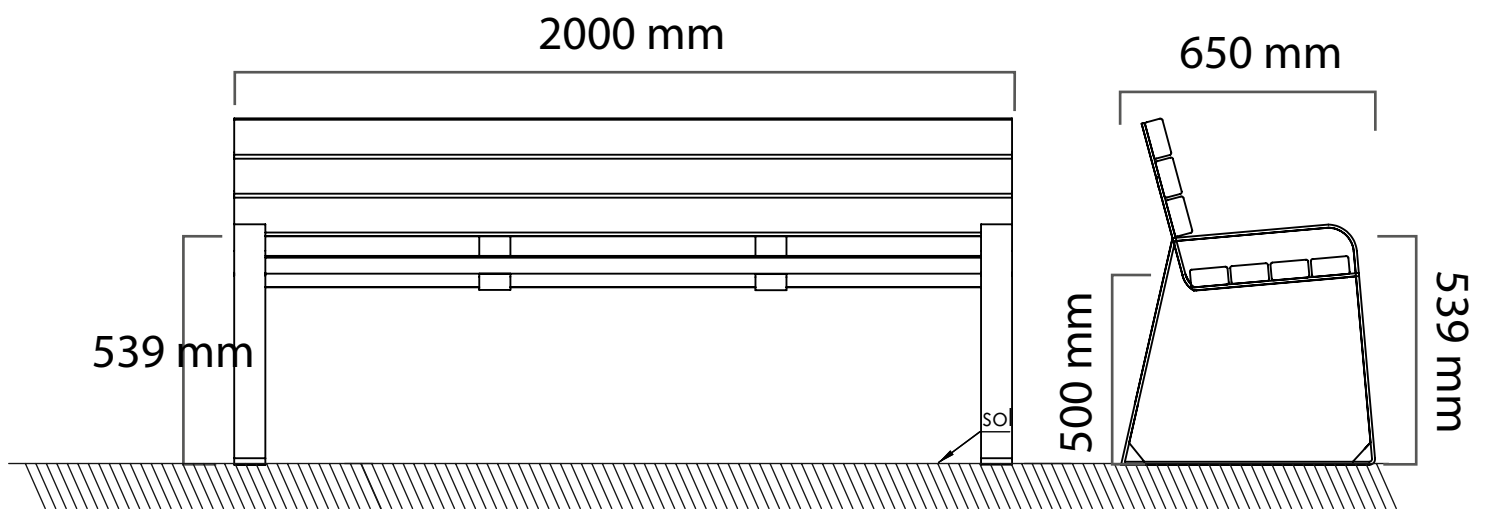

Option : Gravure d'un logo sur accoudoirs