

Structure en acier peint à la poudre
Incluant la sérigraphie

Panneau indiquant de manière visible les installations et équipements
d'entraînement physique

A préciser à la commande :

- adresse des installations
- n° de téléphone et courriel du personnel de maintenance

et éventuellement :

- nom et numéro de téléphone des installations et/ou du propriétaire,
- toute autre information qu'il estime nécessaire pour ces installations.

Dimensions : 770 x 290 x 1830 mm

Affiche : dimensions : 600 x 800 mm

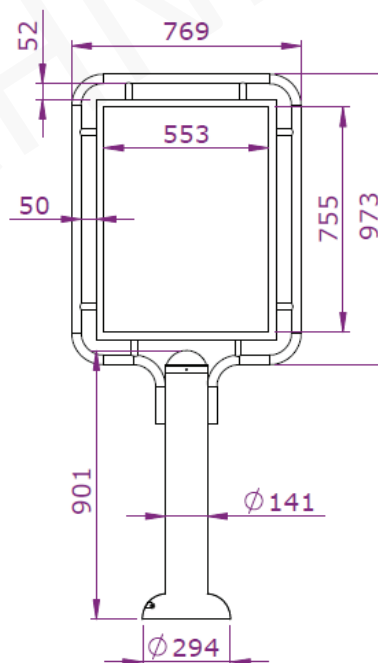

DIMENSIONS : L. 770 x l. 290 x H. 1830 mm
Affiche - 553 x 755 mm

FIXATION : à encastrer ou à visser au sol



SCÈLEMENT ET ASSEMBLAGE

Matériel à sceller

1. Réaliser les empreintes au sol en creusant des trous de 500x500x500mm
2. Introduire les éléments dans les trous et les équilibrer
3. Visser les pièces à l'aide des vis fournies et appuyer fortement
4. Remplir les trous de béton et laisser sécher
5. Disposer un sol de sécurité

Matériel à visser

1. Placer et stabiliser les pièces à l'endroit voulu
2. Visser les pièces à l'aide des vis fournies et appuyer fortement
3. A l'aide d'une perceuse et d'une mèche de Ø. 18, réaliser les trous au sol
4. Insérer des chevilles M16x150mm (non fournies)
La longueur des chevilles dépend de l'épaisseur du sol béton.
- 5- Disposer un sol de sécurité

